

Πομποδέκτης VHF/UHF FM

Εγχειρίδιο Χρήσης

FC CE 0678  ROHS

2 μπάντες σάρωση τόνου
CTCSS / DUAL WATCH

DSP

Ψηφιακή Επεξεργασία Σήματος

ΕΙΣΑΓΩΓΗ

Σας ευχαριστούμε που προτιμήσατε τον δικό μας πομποδέκτη που είναι διπλής μπάντας και ταυτόχρονης απεικόνισης στην οθόνη του. Ο πομποδέκτης μας είναι εύκολος στη χρήση και θα σας προσφέρει άμεση και αξιόπιστη επικοινωνία, με τη μέγιστη αποδοτικότητα. Παρακαλούμε διαβάστε προσεκτικά και κατανοήστε το παρόν εγχειρίδιο χρήσης προτού χρησιμοποιήσετε τη συσκευή. Οι πληροφορίες που παρουσιάζονται εδώ θα σας βοηθήσουν έτσι ώστε να λάβετε τη μέγιστη απόδοση από τον πομποδέκτη σας.

ΠΕΡΙΕΧΟΜΕΝΑ

1. ΟΔΗΓΙΕΣ ΑΣΦΑΛΕΙΑΣ.....	03
2. ΧΑΡΑΚΤΗΡΙΣΤΙΚΑ ΚΑΙ ΛΕΙΤΟΥΡΓΙΕΣ.....	03
3. ΑΠΟΣΥΣΚΕΥΑΣΙΑ ΚΑΙ ΕΛΕΓΧΟΣ.....	03
4. ΕΞΤΡΑ ΑΞΕΣΟΥΑΡ.....	04
5. ΤΟΠΟΘΕΤΗΣΗ ΑΞΕΣΟΥΑΡ.....	04
5.1 ΤΟΠΟΘΕΤΗΣΗ ΤΗΣ ΚΕΡΑΙΑΣ.....	04
5.2 ΤΟΠΟΘΡΤΗΣΗ ΤΟΥ ΚΛΙΠ ΤΗΣ ΖΩΝΗΣ.....	04
5.3 ΤΟΠΟΘΕΤΗΣΗ ΕΞΩΤΕΡΙΚΟΥ ΜΙΚΡΟΑΚΟΥΣΤΙΚΟΥ.....	04
5.4 ΤΟΠΟΘΕΤΗΣΗ ΤΗΣ ΜΠΑΤΑΡΙΑΣ.....	05
6. ΦΟΡΤΙΣΗ ΤΗΣ ΜΠΑΤΑΡΙΑΣ.....	05
7. ΠΛΗΡΟΦΟΡΙΕΣ ΠΟΥ ΑΦΟΡΟΥΝ ΤΗ ΜΠΑΤΑΡΙΑ.....	06
7.1 ΑΡΧΙΚΗ ΧΡΗΣΗ.....	06
7.2 ΣΥΜΒΟΥΛΕΣ ΓΙΑ ΤΙΣ ΜΠΑΤΑΡΙΕΣ.....	06
7.3 ΠΑΡΑΤΑΣΗ ΤΗΣ ΖΩΗΣ ΤΗΣ ΜΠΑΤΑΡΙΑΣ.....	06
7.4 ΑΠΟΘΗΚΕΥΣΗ ΤΗΣ ΜΠΑΤΑΡΙΑΣ.....	07
8. ΜΕΡΗ,ΚΟΥΜΠΙΑ ΚΑΙ ΠΛΗΚΤΡΑ.....	07
8.1 ΓΕΝΙΚΗ ΕΠΙΣΚΟΠΗΣΗ ΤΟΥ ΠΟΜΠΟΔΕΚΤΗ.....	07
8.2 ΟΡΙΣΜΟΣ ΕΝΤΟΛΩΝ ΠΛΗΚΤΡΩΝ.....	07
9. ΟΘΟΝΗ LCD.....	09
10. ΤΟΝΟΣ 1750Hz ΓΙΑ ΠΡΟΣΒΑΣΗ ΣΕ ΑΝΑΜΕΤΑΔΟΤΗ.....	09
11. ΒΑΣΙΚΕΣ ΛΕΙΤΟΥΡΓΙΕΣ.....	09
11.1 ΑΝΟΙΓΜΑ-ΣΒΗΣΙΜΟ / ΕΛΕΓΧΟΣ ΕΝΤΑΣΗΣ ΗΧΟΥ.....	09
11.2 ΕΠΙΛΟΓΗ ΣΥΣΧΝΟΤΗΤΑΣ Ή ΚΑΝΑΛΙΟΥ.....	10
12. ΕΞΙΔΙΚΕΥΜΕΝΕΣ ΛΕΙΤΟΥΡΓΙΕΣ.....	10
12.1 ΠΕΡΙΓΡΑΦΗ ΜΕΝΟΥ ΡΥΘΜΙΣΕΩΝ.....	11
12.2 ΡΥΘΜΙΣΗ ΜΕΝΟΥ.....	11
12.3 "SQL" ΦΙΜΩΣΗ.....	12
12.4 ΛΕΙΤΟΥΡΓΙΑ "VOX" ΕΚΠΟΜΠΗ ΕΝΕΡΓΟΠΟΙΟΥΜΕΝΗ ΜΕ ΤΗ ΦΩΝΗ.....	12
12.5 ΕΠΙΛΟΓΗ ΣΤΕΝΗΣ Ή ΦΑΡΔΙΑΣ ΖΩΝΗΣ (WIDE/NARROW).....	12
12.6 TDR (ΔΙΠΛΗ/ΕΠΙΤΗΡΗΣΗ, ΔΙΠΛΗ ΛΗΨΗ).....	12
12.7 TOT (ΧΡΟΝΟΔΙΑΚΟΠΤΗΣ ΕΚΠΟΜΠΗΣ).....	12
12.8 ΣΗΜΑΤΟΔΟΣΙΑ CTCSS/DCS.....	12
12.9 ANI.....	12
12.10 DTMFST (ΕΚΠΟΜΠΗ ΚΩΔΙΚΟΥ ΤΟΝΟΥ DTMF).....	13

ΠΕΡΙΕΧΟΜΕΝΑ

12.11 ΣΥΝΘΗΚΗ ΣΥΝΕΧΙΣΗΣ ΤΗΣ ΣΑΡΩΣΗΣ.....	13
12.12 PTT-ID (ΤΡΟΠΟΣ ΕΚΠΟΜΠΗΣ ΑΝΑΓΝΩΡΙΣΤΙΚΟΥ ΚΩΔΙΚΟΥ).....	13
12.13 BCL (ΑΠΟΚΛΕΙΣΜΟΣ ΕΚΠΟΜΠΗΣ ΣΕ ΚΑΝΑΛΙ ΜΕ ΣΥΝΟΜΙΛΙΑ).....	13
12.14 SFT-D (ΦΟΡΑ ΣΥΧΝΟΤΗΤΑΣ ΜΕΤΑΤΟΠΙΣΗΣ).....	14
12.15 OFFSET (ΣΥΧΝΟΤΗΤΑ ΜΕΤΑΤΟΠΙΣΗΣ).....	14
12.16 STE (ΕΞΑΛΕΙΨΗ ΟΥΡΑΣ ΤΕΛΟΥΣ ΕΚΠΟΜΠΗΣ).....	14
13. ΠΙΝΑΚΑΣ ΤΟΝΩΝ CTCSS.....	14
14. ΠΙΝΑΚΑΣ ΨΗΦΙΑΚΩΝ ΚΩΔΙΚΩΝ DCS.....	15
15. ΤΕΧΝΙΚΑ ΧΑΡΑΚΤΗΡΙΣΤΙΚΑ.....	16
15.1 ΓΕΝΙΚΑ.....	16
15.2 ΠΟΜΠΟΥ.....	16
15.3 ΔΕΚΤΗ.....	16
16. ΑΝΤΙΜΕΤΩΠΙΣΗ ΒΛΑΒΩΝ.....	17
17. ΠΑΡΑΔΕΙΓΜΑ ΧΕΙΡΟΚΙΝΗΤΟΥ ΠΡΟΓΡΑΜΜΑΤΙΣΜΟΥ ΠΟΜΠΟΔΕΚΤΗ.....	17
18. ΕΓΓΥΗΣΗ.....	19

1. ΟΔΗΓΙΕΣ ΑΣΦΑΛΕΙΑΣ

Οι ακόλουθες προφυλάξεις ασφάλειας πρέπει να τηρούνται πάντα κατά τη λειτουργία, τη συντήρηση και την επισκευή αυτής της συσκευής.

Η επισκευή της συσκευής πρέπει να γίνεται μόνο από ειδικευμένο προσωπικό.

Μη κάνετε κανενός είδους τροποποίηση στη συσκευή.

Χρησιμοποιείτε μπαταρίες και φορτιστές της **BAOFENG**.

Μη χρησιμοποιείτε φορητό πομποδέκτη του οποίου η κεραία είναι κατεστραμμένη. Αν μια κατεστραμμένη κεραία έρθει σε επαφή με την επιδερμίδα σας, μπορεί να προκαλέσει κάποιο μικρό έγκαυμα.

Σβήστε τον πομποδέκτη πριν την είσοδο σε κάποια περιοχή που περιέχει εύφλεκτες ή εκρηκτικές ύλες.

Μη φορτίζετε τη μπαταρία του πομποδέκτη σε περιοχές με εύφλεκτες ή εκρηκτικές ύλες.

Για να αποφύγετε τις ηλεκτρομαγνητικές παρεμβολές ή και τις διενέξεις συμβατότητας, απενεργοποιήστε τον πομποδέκτη σας αν σε κάποια περιοχή υπάρχουν πινακίδες που το ζητούν.

Απενεργοποιήστε τον πομποδέκτη πριν την επιβίβαση σας στο αεροπλάνο. Οποιαδήποτε χρήση του πομποδέκτη πρέπει να γίνεται βάσει των κανονισμών του αερομεταφορέα ή βάση των οδηγιών του πληρώματος.

Απενεργοποιήστε τον πομποδέκτη σας πριν την είσοδο σας σε μια περιοχή ανατινάξεων.

Για οχήματα με αερόσακους, μη τοποθετείτε τον πομποδέκτη πάνω από τον αερόσακο ή στην περιοχή που αναπτύσσεται όταν για κάποιο λόγο θα ανοίξει.

Μην αφήνετε τον πομποδέκτη για αρκετή ώρα εκτεθειμένο στον ήλιο ή κοντά σε μια εστία θερμότητας.

Όταν χρησιμοποιείτε ένα φορητό πομποδέκτη, κρατήστε τον κάθετα με το μικρόφωνο 3~4 εκατοστά μακριά από τα χείλη σας. Η κεραία θα πρέπει να απέχει 2.5 εκατοστά περίπου από το σώμα σας κατά την διάρκεια της εκπομπής.



Αν έχετε στερεωμένο ένα πομποδέκτη επάνω σας (με κλιπ ζώνης κλπ) βεβαιωθείτε ότι η κεραία του απέχει τουλάχιστον 2.5 εκατοστά από το σώμα σας κατά τη διάρκεια της εκπομπής.

2. ΧΑΡΑΚΤΗΡΙΣΤΙΚΑ ΚΑΙ ΛΕΙΤΟΥΡΓΙΕΣ

Φορητός πομποδέκτης διπλής μπάντας με μενού λειτουργιών στην LCD οθόνη.

Κωδικοποίηση DTMF.

Υψηλής χωρητικότητας μπαταρία Li-ion (ιόντων λιθίου).

Διαθέτει δέκτη ραδιοφωνικής μπάντας των FM (65~108 MHz).

Προγραμματιζόμενο κωδικοποιητή / αποκωδικοποιητή Σηματοδοσίας DCS (105 ψηφιακών κωδικών) και CTCSS (50 τόνων).

Λειτουργία εκπομπής ενεργοποιούμενη με τη ομιλία (VOX).

Λειτουργία πανικού.

128 κανάλια μνήμης.

Επιλογή Ευρείας Ζώνης (Wide) ή στενής ζώνης (Narrow)

Επιλογή υψηλής (5W) ή χαμηλής (1W) ισχύος εξόδου .

Προγραμματιζόμενος έγχρωμος φωτισμός οθόνης και πληκτρολόγιο.

Ηχητική λειτουργία πληκτρολογίου.

Διπλή επιτήρηση και διπλή λήψη.

Δυνατότητα επιλογής βήματος συχνότητας από 2.5/5/6.25/10/12.5/25 kHz.

Ρύθμιση συχνότητας μετατόπισης (για επικοινωνία μέσω αναμεταδοτών).

Λειτουργία εξοικονόμησης μπαταρίας(SAVE).

Προγραμματιζόμενος χρονοδιακόπτης εκπομπής (TOT).

Επιλογή του είδους σάρωσης που θέλετε.

Λειτουργία αποτροπής εκπομπής σε κανάλι με συνομιλία (BCLO).

Ενσωματωμένη λειτουργία σάρωσης τόνων CTCSS και DCS.

Ενσωματωμένο φακό με LED.

Προγραμματίζεται εύκολα μέσω Η/Υ.

Ρύθμιση κατωφλίου φίμωσης (squelch) από 0~9.

Αμφίπλευρη λήψη.

Τόνος τέλους εκπομπής.

Κλείδωμα πληκτρολογίου.

3. ΑΠΟΣΥΣΚΕΥΑΣΙΑ ΚΑΙ ΕΛΕΓΧΟΣ

Αποσυσκευάστε προσεκτικά τον πομποδέκτη. Συνιστούμε να ελέγξετε το περιεχόμενο με την παρακάτω εικόνα προτού να πετάξετε τη συσκευασία. Αν οποιοδήποτε από τα παρακάτω στάνταρ αξεσουάρ λείπει ή έχει καταστραφεί την α-κατά

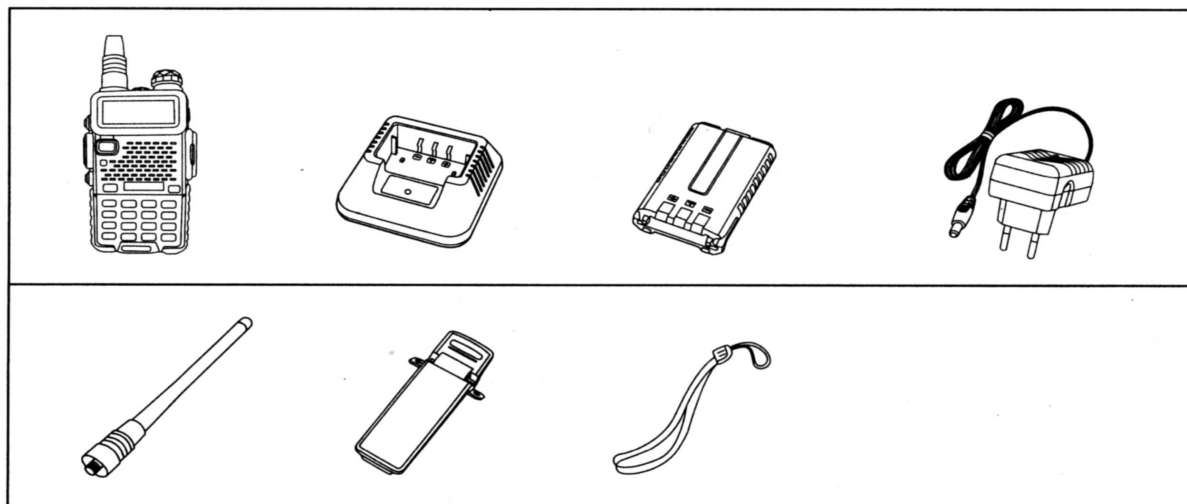

ΣΗΜΕΙΩΣΗ:

Τα στάνταρ αξεσουάρ που περιλαμβάνονται στην αρχική συσκευασία ανάλογα με τη χώρα προορισμού, μπορεί να διαφέρουν με αυτά που απεικονίζονται στον παραπάνω πίνακα. Για περισσότερες πληροφορίες επικοινωνήστε με τον αντιπρόσωπο μας ή τον πωλητή.

ποστολή, παρακαλούμε να έλθετε *αμέσως* σε επαφή με τον αντιπρόσωπο μας.

4. ΕΞΤΡΑ ΑΞΕΣΟΥΑΡ

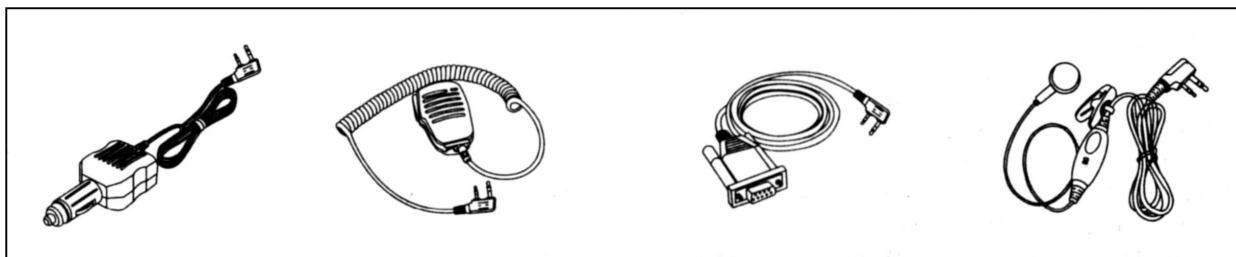

ΣΗΜΕΙΩΣΗ:

Ρωτήστε τον αντιπρόσωπο μας ή τον πωλητή για την διαθεσιμότητα των παραπάνω έξτρα αξεσουάρ.

5. ΤΟΠΟΘΕΤΗΣΗ ΑΞΕΣΟΥΑΡ

5.1 Εγκατάσταση Κεραίας

Εγκαταστήστε την κεραία όπως φαίνεται στην δεξιά εικόνα και γυρνώντας την προς τα δεξιά βιδώστε την μέχρι να ασφαλίσει.

ΣΗΜΕΙΩΣΕΙΣ:

Όταν τοποθετείτε την κεραία, μη την βιδώνετε κρατώντας την από την κορυφή της. Βιδώστε την κρατώντας και περιστρέφοντας τη βάση της.

Αν χρησιμοποιείτε μια εξωτερική κεραία, βεβαιωθείτε ότι ο λόγος στασίμων (SWR) είναι περίπου 1.5:1 ή και λιγότερο ώστε να μη καταστραφούν τα τρανζίστορ ισχύος του πομποδέκτη σας.

Κατά την εκπομπή μη πιάνετε τη κεραία με το χέρι σας ή μη την αναδιπλώνετε καθώς έτσι επηρεάζετε την απόδοση της.

ΜΗ ΕΚΠΕΜΕΤΕ ΠΟΤΕ ΧΩΡΙΣ ΚΕΡΑΙΑ

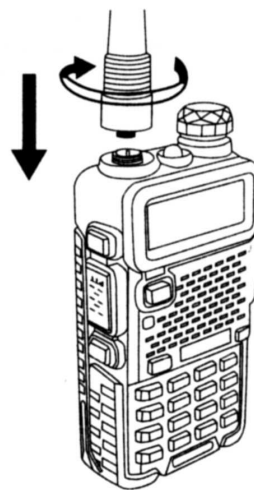

5.2 Εγκατάσταση του κλιπ ζώνης

Αν είναι αναγκαίο τοποθετήστε το κλιπ ζώνης στο πίσω μέρος του πομποδέκτη επάνω από το χώρο της μπαταρίας, όπως φαίνεται και στην δεξιά εικόνα.

ΣΗΜΕΙΩΣΕΙΣ:

Μη χρησιμοποιήσετε οποιοδήποτε είδος κόλλας για να σταθεροποιήσετε τη βίδα με το κλιπ ζώνης. Οι διαλύτες της κόλλας μπορεί να καταστρέψουν το χώρο της μπαταρίας.

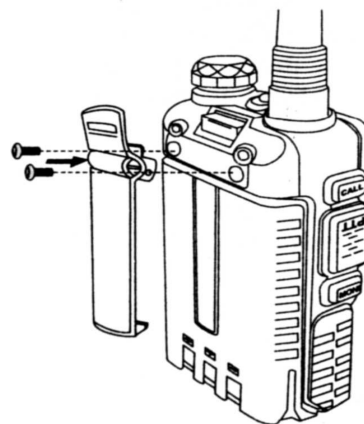

5.3 Εγκατάσταση Εξωτερικού Μικροακουστικού

Τοποθετήστε το εξωτερικό μικροαστικό στην υποδοχή με την ένδειξη "SP. & MIC" που βρίσκεται στην δεξιά μεριά του πομποδέκτη όπως φαίνεται και στην δεξιά εικόνα.

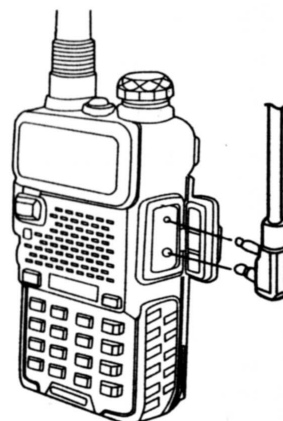

5.4 Εγκατάσταση Μπαταρίας

Κατά την τοποθέτηση της μπαταρίας, βεβαιωθείτε ότι η μπαταρία βρίσκεται παράλληλα και έχει καλή επαφή με το σασί. Το κάτω μέρος της μπαταρίας απέχει τώρα 1 με 2 εκατοστά από το κάτω μέρος του σώματος του πομποδέκτη.

Ευθυγραμμίστε τη μπαταρία με τα αυλάκια που βρίσκονται στο πίσω μέρος του πομποδέκτη και σπρώξτε την προς τα επάνω μέχρις ότου ακούσετε ένα κλικ.

Οι υποδοχές (μάνταλα) στο κάτω μέρος της μπαταρίας την κλειδώνουν στη θέση της.

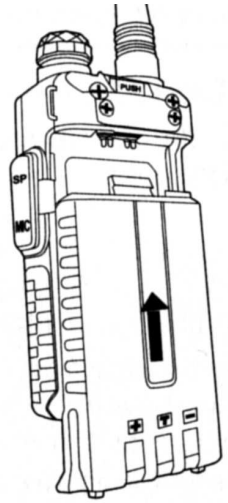

Πριν την αφαίρεση της μπαταρίας κλείστε τον πομποδέκτη.

Πιέστε το πλήκτρο απελευθέρωσης στο πίσω μέρος του πομποδέκτη και σπρώξτε τη μπαταρία προς τα κάτω.

Σπρώξτε τη μπαταρία προς τα κάτω περίπου 2 εκατοστά από το κάτω μέρος του πομποδέκτη και αφαιρέστε την από τον πομποδέκτη.

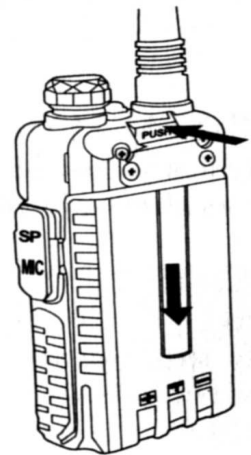

6. ΦΟΡΤΙΣΗ ΤΗΣ ΜΠΑΤΑΡΙΑΣ

Για τη φόρτιση του πομποδέκτη χρησιμοποιήστε μόνο τον ενδεδειγμένο φορτιστή που παρέχεται. Το ενδεικτικό κατάστασης (LED) δείχνει τη πρόοδο της φόρτισης

ΚΑΤΑΣΤΑΣΗ ΦΟΡΤΙΣΗΣ	ΕΝΔΕΙΞΗ LED
Αναμονή (χωρίς φορτίο)	Το κόκκινο led αναβοσβήνει ενώ το πράσινο led ανάβει σταθερά.
Φόρτιση	Το κόκκινο led ανάβει σταθερά
Πλήρης Φόρτιση	Το πράσινο led ανάβει σταθερά
Σφάλμα	Το κόκκινο led αναβοσβήνει ενώ το πράσινο led ανάβει σταθερά.



Για τη φόρτιση της μπαταρίας παρακαλούμε ακολουθήστε τα παρακάτω βήματα:

1. Τοποθετήστε το βύσμα του μετασχηματιστή στο πίσω μέρος της βάσης φόρτισης.
2. Τοποθετήστε τον μετασχηματιστή σε μια πρίζα.
3. Τοποθετήστε τον πομποδέκτη με τη μπαταρία ή τη μπαταρία μόνη της στη βάση φόρτισης.
4. Βεβαιωθείτε ότι η μπαταρία έχει καλή επαφή με τους ακροδέκτες φόρτισης. Η διαδικασία φόρτισης ξεκινά μόλις ανάψει το κόκκινο led.
5. Σε τέσσερις περίπου ώρες από την έναρξη της φόρτισης ανάβει το πράσινο led υποδεικνύοντας ότι η διαδικασία της φόρτισης τελείωσε. Αφαιρέστε τον πομποδέκτη ή τη μπαταρία από τη βάση φόρτισης και βγάλτε το μετασχηματιστή από τη πρίζα.

7. ΠΛΗΡΟΦΟΡΙΕΣ ΠΟΥ ΑΦΟΡΟΥΝ ΤΗ ΜΠΑΤΑΡΙΑ

7.1 Αρχική Χρήση

Οι καινούργιες μπαταρίες αποστέλλονται από το εργοστάσιο χωρίς φορτίο. Πριν χρησιμοποιήσετε μια καινούργια μπαταρία φορτίστε την για 5 ώρες. Για να φτάσει σε πλήρη χωρητικότητα και απόδοση μια καινούργια μπαταρία, θα πρέπει να κάνετε τρεις κύκλους πλήρους λειτουργίας (φόρτιση/αποφόρτιση). Αν παρατηρηθεί πτώση στη ισχύ της μπαταρίας, παρακαλούμε φορτίστε την αμέσως.



ΠΡΟΣΟΧΗ:

Για να μειωθεί στο ελάχιστο η πιθανότητα τραυματισμού, χρησιμοποιείτε μόνο τις ενδεικνυόμενες από τον κατασκευαστή μπαταρίες. Μπαταρίες τρίτων μπορεί να 'σκάσουν' προκαλώντας σωματικές βλάβες και υλικές ζημιές.

Για να αποφύγετε πιθανό κίνδυνο τραυματισμού μην πετάτε τις μπαταρίες στη φωτιά.

Απορρίψτε τις μπαταρίες με βάση τους τοπικούς κανονισμούς ανακύκλωσης και όχι μαζί με τα οικιακά απορρίμματα.

Μη επιχειρήσετε ποτέ να αποσυναρμολογήσετε μια μπαταρία.

7.2 Συμβουλές για τις μπαταρίες

1. **Κατά τη φόρτιση διατηρήστε τη μπαταρία σε ένα περιβάλλον με θερμοκρασία μεταξύ 5°C και 40°C. Θερμοκρασίες εκτός αυτών των ορίων προκαλούν στη μπαταρία διαρροή ή την καταστρέφουν.**
2. **Όταν φορτίζετε μια μπαταρία τοποθετημένη στον πομποδέκτη, βεβαιωθείτε ότι αυτός είναι σβηστός έτσι ώστε να φτάσετε τη μέγιστη χωρητικότητα κατά τη φόρτιση της.**
3. **Μη διακόπτετε τη τάση ή βγάζετε τη μπαταρία από τη βάση κατά τη διάρκεια της φόρτισης.**
4. **Ποτέ μη προσπαθήσετε να φορτίσετε μια μπαταρία η οποία είναι υγρή, στεγνώστε την πρώτα καλά με ένα στεγνό πανί και μόλις στεγνώσει εντελώς προχωρήστε στη φόρτιση της.**
5. **Η μπαταρία μια κάποια στιγμή θα εξαντληθεί. Όταν παρατηρηθεί αισθητή μείωση του χρόνου λειτουργίας της (χρόνος ομιλίας και αναμονής) τότε θα πρέπει να αντικατασταθεί άμεσα με μια καινούργια.**

7.3 Παράταση του χρόνου ζωής της μπαταρίας

1. Η απόδοση της μπαταρίας μειώνεται δραματικά σε θερμοκρασίες κάτω του μηδενός. Είναι απαραίτητη η ύπαρξη μιας εφεδρικής μπαταρίας για χρήση σε χαμηλές θερμοκρασίες. Η κρύα μπαταρία που δεν λειτουργεί υπό αυτές τις συνθήκες πιθανώς να λειτουργήσει αργότερα σε θερμοκρασία εσωτερικού χώρου, για αυτό κρατήστε την για μετέπειτα χρήση.
2. Αν υπάρχει σκόνη στις επαφές της μπαταρίας, μπορεί να σταματήσει να λειτουργεί ή ακόμα και να φορτίζει. Πριν την τοποθετήσετε στον πομποδέκτη, σκουπίστε τις επαφές της χρησιμοποιώντας ένα καθαρό στεγνό πανί.

7.4 Αποθήκευση της μπαταρίας

1. Πριν να αποθηκεύσετε για μεγάλο χρονικό διάστημα μια μπαταρία, φορτίστε την πλήρως για να αποφύγετε μια πιθανή καταστροφή της από την πλήρη αποφόρτιση της.
2. Επαναφορτίζετε μια αποθηκευμένη για αρκετούς μήνες μπαταρία (για μπαταρία Li-ion ύστερα από 6 μήνες) έτσι ώστε να αποφύγετε την πιθανή μείωση της χωρητικότητας της λόγω πλήρους αποφόρτισης της.
3. Αποθηκεύστε τη μπαταρία σε ένα δροσερό και κηρό μέρος με θερμοκρασία εσωτερικού χώρου, ώστε να αποφευχθεί η αυτο-αποφόρτιση της.

8. ΜΕΡΗ, ΚΟΥΜΠΙΑ ΚΑΙ ΠΛΗΚΤΡΑ

8.1 Γενική Επισκόπηση του Πομποδέκτη

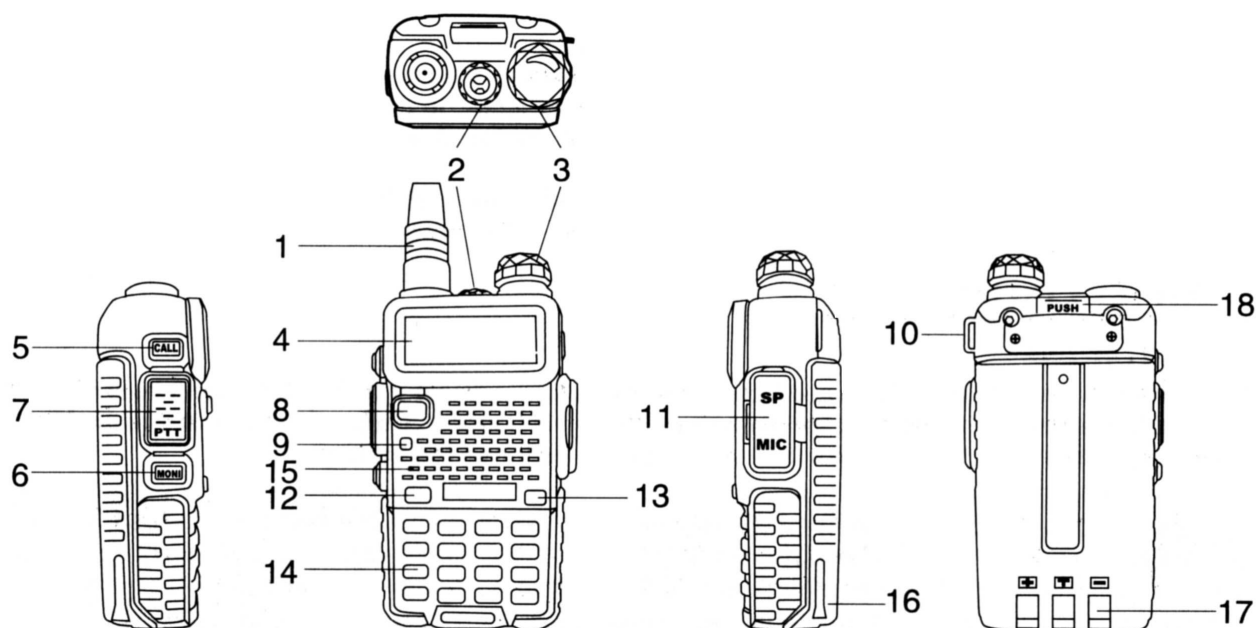

- | | |
|---|---------------------------------------|
| 1. Κεραία | 10. Υποδοχή για το λουράκι του καρπού |
| 2. Φακός Led | 11. Υποδοχή αξεσουάρ |
| 3. Κουμπί On/Off και ρυθμιστικό έντασης | 12. A/B (εναλλαγή συχνότητας οθόνης) |
| 4. Οθόνη LCD | 13. BAND (εναλλαγή μπάντας) |
| 5. Πλήκτρο CALL (ραδιόφωνο FM, πλήκτρο πανικού) | 14. Αριθμητικό πληκτρολόγιο |
| 6. Πλήκτρο MONI (φακός, άνοιγμα του squelch) | 15. Μικρόφωνο και μεγάφωνο πομποδέκτη |
| 7. Πλήκτρο PTT (πιέστε για να εκπέμψετε) | 16. Μπαταρία Li-ion |
| 8. Πλήκτρο VFO/MR(λειτουργία VFO ή μνήμη) | 17. Επαφές φόρτισης μπαταρίας |
| 9. Ενδεικτικό Εκπομπής/Λήψης | 18. Πλήκτρο αφαίρεσης της μπαταρίας |

8.2 Ορισμός Εντολών Πλήκτρων

- ▶ Πλήκτρο [PTT] : Κρατήστε το πατημένο για να εκπέμψετε, αφήστε το για να επιστρέψετε σε λήψη.
- ▶ Πλήκτρο [CALL] :

Πιέστε στιγμιαία το πλήκτρο CALL για να ενεργοποιήσετε το ραδιόφωνο FM. Πιέστε ξανά στιγμιαία για να απενεργοποιήσετε το ραδιόφωνο.
Κρατήστε πατημένο το πλήκτρο CALL για να ενεργοποιήσετε τη λειτουργία πανικού. Επαναλάβετε την ίδια διαδικασία για να απενεργοποιήσετε τη λειτουργία πανικού.

► Πλήκτρο [**MONI**] :

Πιέστε στιγμιαία το πλήκτρο MONI για να ενεργοποιήσετε το φακό LED, επαναλάβετε την ίδια διαδικασία για να απενεργοποιήσετε το φακό. Κρατήστε πατημένο το πλήκτρο MONI για να ανοίξει το SQUELCH και να κάνετε λήψη των ασθενέστερων σημάτων.

► Πλήκτρο [**VFO/MR**] :

Πιέστε το πλήκτρο VFO/MR για να εναλλάσσετε μεταξύ λειτουργίας VFO και μνήμης.

► Πλήκτρο [**A/B**] :

Πιέστε το πλήκτρο [**A/B**] για εναλλαγή μεταξύ των δυο συχνοτήτων της οθόνης.

► Πλήκτρο [**BAND**] :

Πιέστε το πλήκτρο [**BAND**] για να αλλάξετε μπάντα στη τρέχουσα θέση συχνότητας της οθόνης. Όταν έχετε ενεργοποιήσει το ραδιόφωνο FM πιέστε το πλήκτρο [**BAND**] για να επιλέξετε μεταξύ των μπαντών των FM (65~75MHz και 76~108MHz)

► Πλήκτρο [***SCAN**] :

Πιέστε το πλήκτρο [***SCAN**] για να ενεργοποιήσετε την λειτουργία ανάστροφής η οποία θα αλλάζει μια ξέχωρη συχνότητα εκπομπής και λήψης.

Πιέστε για 2" το πλήκτρο [***SCAN**] για να ξεκινήσετε μια σάρωση (συχνότητας ή καναλιών μνήμης).

Εφόσον έχετε ενεργοποιήσει τον δέκτη FM πιέστε το πλήκτρο [***SCAN**] για αναζήτηση σταθμών ραδιοφωνίας FM.

Κατά τη ρύθμιση υποτόνων λήψης CTCSS ή κωδικών DCS, πιέστε το πλήκτρο [***SCAN**] για αναζήτηση υπότονου CTCSS ή κωδικού DCS στο λαμβανόμενο σήμα.

► Πλήκτρο [**# ↔**] :

Όταν είστε σε κατάσταση καναλοποίησης (μνήμης) πιέστε το πλήκτρο [**# ↔**] για εναλλαγή μεταξύ υψηλής (5W) και χαμηλής (1W) ισχύος εξόδου.

Πιέστε για 2" το πλήκτρο [**# ↔**] για να κλειδώσετε ή να ξεκλειδώσετε το πληκτρολόγιο.

► Πλήκτρα Λειτουργιών

Πλήκτρο [MENU]: Πιέστε για να μπει στα μενού ρυθμίσεων της συσκευής καθώς επίσης και για να επιβεβαιώσετε μια ρύθμιση.

Πλήκτρο [▲][▼] : Κρατήστε πατημένο το πλήκτρο [▲] ή το [▼] για γρήγορη εναλλαγή της συχνότητας πάνω ή κάτω.

Κατά τη διάρκεια της σάρωσης πιέστε το πλήκτρο [▲] ή το [▼] για αλλαγή της φοράς της σάρωσης.

Πλήκτρο [EXIT] : Πιέστε για να ακυρώσετε μια ρύθμιση ή για να βγείτε από τα μενού ρυθμίσεων.

► Αριθμητικό Πληκτρολόγιο

Χρησιμοποιείται για την εισαγωγή πληροφοριών κατά τον προγραμματισμό του πομποδέκτη.

Κατά την εκπομπή πιέστε ένα αριθμητικό πλήκτρο για να στείλετε τον αντίστοιχο κώδικα (ο κώδικας προγραμματίζεται μέσω λογισμικού από PC).



► Υποδοχή Αξεσουάρ:

Η υποδοχή αυτή χρησιμοποιείται για τη σύνδεση αξεσουάρ ήχου (μικρομεγάφωνα κλπ) ή καλώδια προγραμματισμού της συσκευής.

9. ΟΘΟΝΗ 'LCD'

Τα διάφορα εικονίδια εμφανίζονται στην οθόνη όταν ενεργοποιούνται κάποιες λειτουργίες ή ειδικά χαρακτηριστικά του πομποδέκτη.

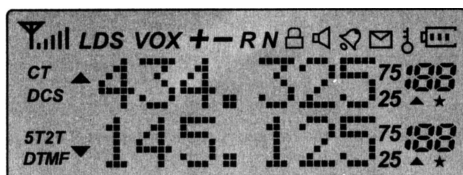

Εικονίδιο	Περιγραφή Λειτουργίας
:88	Τρέχον κανάλι λειτουργίας
75 25	Συχνότητα λειτουργίας
CT	Είναι ενεργοποιημένοι οι υπότονοι CTCSS
DCS	Είναι ενεργοποιημένοι οι ψηφιακοί κωδικοί
+ -	Φορά συχνότητας μετατόπισης για πρόσβαση σε αναμεταδότη
S	Ενεργοποιούνται οι λειτουργίες διπλής επιτήρησης/διπλής λήψης
VOX	Ενεργοποιείται η λειτουργία VOX
R	Ενεργοποιείται η λειτουργία αναστροφής
N	Επιλέχτηκε η στενή ζώνη
	Ένδειξη στάθμης μπαταρίας
	Ενεργοποιήθηκε το κλειδωμα πλήκτρων
L	Χαμηλή ισχύς εξόδου (1W)
▲▼	Συχνότητα λειτουργίας
	Ένδειξη ισχύος λαμβανόμενου σήματος

10. ΤΟΝΟΣ 1750Hz ΓΙΑ ΠΡΟΣΒΑΣΗ ΣΕ ΑΝΑΜΕΤΑΔΟΤΗ

Αν χρειάζεται να επικοινωνήσετε σε μακρινή απόσταση μέσω ενός ραδιοερασιτεχνικού συστήματος επαναλήπτη το οποίο ενεργοποιείται με ένα τόνο 1750Hz ακολουθείστε τα παρακάτω:

Κρατώντας πατημένο το PTT πιέστε το πλήκτρο [**BAND**] για να εκπέμψετε ένα υπότονο 1750Hz.

11. ΒΑΣΙΚΕΣ ΛΕΙΤΟΥΡΓΙΕΣ

11.1 ΑΝΟΙΓΜΑ-ΣΒΗΣΙΜΟ / ΕΛΕΓΧΟΣ ΕΝΤΑΣΗΣ ΗΧΟΥ

Βεβαιωθείτε ότι η κεραία και η μπαταρία είναι σωστά εγκατεστημένες και ότι η μπαταρία είναι φορτισμένη.

Περιστρέψτε το κουμπί δεξιόστροφα για να ανοίξετε τον πομποδέκτη, περιστρέψτε τον αριστερόστροφα μέχρις ότου ακούσετε ένα "κλικ" για να σβήσει. Για να αυξήσετε την ένταση του ήχου περιστρέψτε το ίδιο κουμπί δεξιόστροφα, ενώ για να ελαττώσετε την ένταση του ήχου περιστρέψτε το αριστερόστροφα.



11.2 ΕΠΙΛΟΓΗ ΣΥΣΧΝΟΤΗΤΑΣ Ή ΚΑΝΑΛΙΟΥ

Πιέστε κάποιο από τα πλήκτρα [▼] ή [▲] για να διαλέξετε τη συχνότητα ή το κανάλι μνήμης που επιθυμείτε. Στην οθόνη θα εμφανιστεί άμεσα η επιλεγμένη συχνότητα ή το κανάλι μνήμης. Για γρήγορη μεταβολή της συχνότητας προς τα επάνω ή προς τα κάτω κρατήστε πατημένο το αντίστοιχο πλήκτρο [▼] ή [▲].

Σημείωση:

Δεν μπορείτε να επιλέξετε κάποιο κανάλι μνήμης αν πρώτα δεν το αποθηκεύσετε.

12. ΕΞΙΔΙΚΕΥΜΕΝΕΣ ΛΕΙΤΟΥΡΓΙΕΣ

Μπορείτε να προγραμματίσετε τον πομποδέκτη μέσω των μενού ρυθμίσεων έτσι ώστε να καλύπτει τις δικές σας ανάγκες και προτιμήσεις.

12.1 ΠΕΡΙΓΡΑΦΗ ΜΕΝΟΥ ΡΥΘΜΙΣΕΩΝ

ΜΕΝΟΥ	ΠΕΡΙΓΡΑΦΗ ΛΕΙΤΟΥΡΓΙΑΣ	ΔΙΑΘΕΣΙΜΕΣ ΡΥΘΜΙΣΕΙΣ
1	SQL (Στάθμη squelch)	0~9
2	STEP (Βήμα συχνότητας συντονισμού)	2.5/5/6.25/10/12.5/25kHz
3	TXP (Ισχύς εκπομπής)	HIGHT (5W) /LOW (1W)
4	SAVE (Εξοικονόμηση μπαταρίας , 1:1/1:2/1:3/1:4)	OFF/1/2/3/4
5	VOX (Εκπομπή ενεργοποιούμενη από την ομιλία)	OFF/ 0 ~10
6	ABP (Φωτισμός οθόνης)	OFF/1/2/3/4/5 δευτερόλεπτα
7	TDR (διπλή επιτήρηση/διπλή λήψη)	OFF/ON
8	BEEP ('Ηχος πλήκτρων)	OFF/ON
9	TOT (Χρονοδιακόπτης εκπομπής)	15/30/45/60.../585/600 δευτερόλεπτα
10	R-DCS (Τονική φίμωση στη λήψη με ψηφιακό κωδικό)	OFF/D023N...D754I
11	R-CTS (Τονική φίμωση στη λήψη με υπότονο CTCSS)	67.0Hz...254.1Hz
12	T-DCS (Σηματοδοσία εκπομπής με ψηφιακό κωδικό)	OFF/D023N...D754I
13	T-CTS (Σηματοδοσία εκπομπής με υπότονο CTCSS)	67.0Hz...254.1Hz
14	VOICE (Φωνητική αναγγελία εντολών)	OFF/ON
15	ANI (Αυτόματος κωδικός αναγνώρισης του πομποδέκτη, η ρύθμιση αυτή γίνεται MONO μέσω λογισμικού υπολογιστή)	
16	DTMFST (Ο DTMF τόνος του κωδικού εκπομπής)	OFF/DT-ST/ANI-ST/DT+ANI
17	SCODE (Κωδικός σήματος προγραμματίζεται MONO μέσω υπολογιστή)	Ομάδα 1.....15
18	SC-REV (Μέθοδος συνέχισης της σάρωσης)	TO/CO/SE
19	PTT-ID (Μέθοδος εκπομπής κωδικού σήματος με το πάτημα ή την απελευθέρωση του PTT)	OFF/BOT/EOT/BOTH
20	PTT-LT (Καθυστέρηση στην αποστολή του κωδικού σήματος)	0....30 ms
21	MDF-A (Τι θα εμφανίζει σε κατάσταση μνήμης στην επάνω ένδειξη ▲ (Συχνότητα, κανάλι ή όνομα). Το όνομα μπορεί να προγραμματιστεί μόνο μέσω λογισμικού)	FREQ/CH/NAME
22	MDF-B (Τι θα εμφανίζει σε κατάσταση μνήμης στην κάτω ένδειξη ▼ (Συχνότητα, κανάλι ή όνομα). Το όνομα μπορεί να προγραμματιστεί μόνο μέσω λογισμικού)	FREQ/CH/NAME
23	BCL (Αποκλεισμός εκπομπής σε κανάλι που υπάρχει συνομιλία)	OFF/ON
24	AUTOLK (Αυτόματο κλείδωμα πληκτρολογίου)	OFF/ON

12.1 ΠΕΡΙΓΡΑΦΗ ΜΕΝΟΥ ΡΥΘΜΙΣΕΩΝ (συνέχεια)

ΜΕΝΟΥ	ΠΕΡΙΓΡΑΦΗ ΛΕΙΤΟΥΡΓΙΑΣ	ΔΙΑΘΕΣΙΜΕΣ ΡΥΘΜΙΣΕΙΣ
25	SFT-D (Φορά συχνότητας μετατόπισης)	OFF/+/-
26	OFFSET (Συχνότητα μετατόπισης)	00.000...69.990
27	MEMCH (Αποθήκευση συχνότητας σε κανάλι μνήμης)	000...127
28	DELCH (Διαγραφή δεδομένων καναλιού μνήμης)	000.127
29	WT-LED (Επιλογή χρώματος φωτισμού στην αναμονή)	OFF/BLUE/ORANGE/PURPLE
30	RX-LED (Επιλογή χρώματος φωτισμού με τη λήψη σήματος)	OFF/BLUE/ORANGE/PURPLE
31	TX-LED (Επιλογή χρώματος φωτισμού εκπομπής)	OFF/BLUE/ORANGE/PURPLE
32	AL MODE (Λειτουργία πανικού)	SITE/TONE/CODE
33	BAND (Επιλογή Μπάντας)	VHF/UHF
34	TX-AB (Επιλογή μπάντας εκπομπής ενώ βρίσκεστε σε κατάσταση διπλής επιτήρησης/λήψης)	OFF/A/B
35	STE (Εξάλειψη της ουράς τόνου)	OFF/ON
36	RPT_STE (Εξάλειψη της ουράς τόνου για επικοινωνία μέσω επαναλήπτη)	OFF/1,2,3...10
37	RPT_RL (Καθυστέρηση της ουράς του τόνου για επαναλήπτη)	OFF/1,2,3...10
38	PONMGS (Οθόνη Έναρξης)	FULL/MGS
39	ROGER (Τόνος τέλους εκπομπής)	ON/OFF
40	RESET (Επαναφορά στις εργοστασιακές προεπιλογές)	VFO/ALL

12.2 ΡΥΘΜΙΣΗ ΜΕΝΟΥ

Για να ρυθμίσετε ένα οποιοδήποτε μενού ακολουθήστε την παρακάτω διαδικασία:

1. Πιέστε το πλήκτρο **MENU** και στη συνέχεια με τα πλήκτρα [▲] ή [▼] επιλέγουμε το μενού της ρύθμισης που θέλουμε να προγραμματίσουμε.
2. Πιέστε πάλι το πλήκτρο **MENU** για να μεταβείτε στην τρέχουσα παράμετρο της ρύθμισης.
3. Χρησιμοποιήστε τα πλήκτρα [▲] ή [▼] για να επιλέξετε τη παράμετρο που επιθυμείτε.
4. Για να επιβεβαιώσετε και να αποθηκεύσετε τη παράμετρο που έχει δοθεί πιέστε το πλήκτρο **MENU** και για να βγείτε από τη ρύθμιση πιέστε το πλήκτρο **EXIT**.

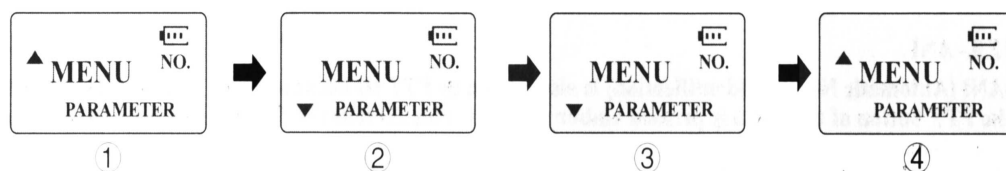

ΣΗΜΕΙΩΣΗ:

Όταν ο πομποδέκτης βρίσκεται σε κατάσταση μνήμης, δεν μπορούν να χρησιμοποιούνται τα παρακάτω μενού ρυθμίσεων:

CTCSS, DCS, W/N, PTT-ID, BCL, SCAN ADD TO, S-CODE, CHANNEL NAME. Μόνο η ισχύς εξόδου H/L μπορεί να αλλάζει.

12.3 "SQL" (Φίμωση squelch)

Η φίμωση (squelch) φιμώνει τον ήχο από το μεγάφωνο όταν δεν υπάρχει κάποιο σήμα. Αν ρυθμιστεί σωστά η στάθμη της φίμωσης, θα ακούγεται ήχος ΜΟΝΟ όταν λαμβάνονται σήματα και αυτό θα έχει σαν αποτέλεσμα ακόμα μικρότερη κατανάλωση μπαταρίας. Συνιστάται η θέση 5 για αυτή τη ρύθμιση.

12.4 "VOX" (Εκπομπή ενεργοποιούμενη με ομιλία - Voice Operated Transmission)

Με την ενεργοποίηση αυτή της λειτουργίας δεν είναι απαραίτητο το πάτημα του PTT για να εκπέμψετε. Η εκπομπή ενεργοποιείται αυτόματα όταν αρχίσετε να μιλάτε στο μικρόφωνο και τελιώνει πάλι αυτόματα όταν σταματήσετε να ομιλείτε, γυρνώντας τον πομποδέκτη σε λήψη. Βεβαιωθείτε ότι έχετε επιλέξει τη σωστή στάθμη ενίσχυσης (gain) έτσι ώστε να υπάρχει κατάλληλη ευαισθησία για ομαλή εκπομπή.

12.5 "W/N" (Επιλογή στενής ή φαρδιάς Ζώνης Wide/Narrow Band)

Σε περιοχές με πολλά RF σήματα, επιλέξτε τη στενή (Narrow) ζώνη έτσι ώστε να αποφεύγονται οι παρεμβολές στα γειτονικά κανάλια.

12.6 "TDR" (Διπλή επιτήρηση/Διπλή λήψη)

Η λειτουργία αυτή σας επιτρέπει τη λειτουργία μεταξύ της συχνότητας **A** της συχνότητας **B**. Ο πομποδέκτης περιοδικά ελέγχει για σήματα σε μια άλλη επιλεγμένη συχνότητα. Αν ληφθεί κάποιο σήμα στην επιλεγμένη συχνότητα ο πομποδέκτης παραμένει σε αυτή μέχρι να χαθεί το σήμα.

12.7 "TOT" (Χρονοδιακόπτης εκπομπής)

Η λειτουργία αυτή ελέγχει το χρόνο εκπομπής από τη στιγμή που θα πατηθεί το πλήκτρο PTT. Το χαρακτηριστικό αυτό είναι πολύ χρήσιμο για να αποφεύγεται η υπερθέρμανση του πομποδέκτη από παρατεταμένη εκπομπή. Μόλις επέλθει ο προγραμματισμένος χρόνος (από 15 έως 300 δευτερόλεπτα) ο πομποδέκτης σταματά αυτόματα την εκπομπή του.

12.8 "CTCSS/DCS" (Σηματοδοσία CTCSS ή DCS)

Ορισμένες φορές χρειάζεται να επικοινωνήσετε με κάποιες «κλειστές» ομάδες χρηστών σε κάποια καθορισμένη συχνότητα. Για τη λήψη αυτών των σημάτων θα χρειαστεί να κάνουμε χρήση της σηματοδοσίας κάποιου υπότονου CTCSS ή κάποιου κωδικού DCS.

Η φίμωση ανοίγει (και ακούγεται ο ήχος από το μεγάφωνο) μόνο σε περίπτωση που ληφθεί ένα σήμα που περιέχει ένα υπότονο CTCSS ή ένα ψηφιακός κωδικός DCS όμοιο με αυτόν που είναι προγραμματισμένος στον πομποδέκτη σας. Αν ο υπότονος ή ο ψηφιακός κωδικός που ληφθεί διαφέρει από εκείνον που έχει προγραμματιστεί στον πομποδέκτη σας, τη φίμωση δεν θα ανοίξει και το σήμα δεν θα μπορέσει να ακουστεί.

ΣΗΜΕΙΩΣΗ:

Η χρήση υποτόνων CTCSS ή ψηφιακών κωδικών DCS, δεν εξασφαλίζουν την απόλυτη μυστικότητα στις επικοινωνίες.

12.9 "ANI" (Αυτόματος Αριθμός Αναγνώρισης)

Ο ANI (αυτόματος αριθμός αναγνώρισης) είναι επίσης γνωστός και σαν PTT ID, γιατί κάθε φορά που πατιέται ή απελευθερώνεται το PTT εκπέμπεται ένα αναγνωριστικό κλήσης. Το αναγνωριστικό αυτό ειδοποιεί τη διαχείριση για το ποιος πομποδέκτης ζήτησε ακρόαση.

Ο ANI μπορεί να προγραμματιστεί ΜΟΝΟ μέσω λογισμικού H/Y.

12.10 "DTMFST" (Τρόπος εκπομπής Τόνου DTMF)

Αρχικά θα πρέπει να καθορίσετε τον τρόπο αποστολής του κωδικού, ρυθμίζοντας την παράμετρο **PTT-ID** σαν **BOT/EOΤ/BOTH**.

"OFF" Κατά τη διάρκεια της εκπομπής, δεν μπορείτε να ακούτε τον τόνο DTMF, ενώ πατάτε το πλήκτρο για εκπομπή του κωδικού ή ο κωδικός εκπέμπεται αυτόματα.

"DT-ST" Κατά τη διάρκεια της εκπομπής, μπορείτε να ακούτε τον τόνο DTMF, ενώ πατάτε το πλήκτρο για εκπομπή του κωδικού.

"ANI-ST" Κατά τη διάρκεια της εκπομπής, μπορείτε να ακούσετε τον τόνο DTMF, ενώ ο κωδικός εκπέμπεται αυτόματα.

"DT-ANI" Κατά τη διάρκεια της εκπομπής, μπορείτε να ακούτε τον τόνο DTMF, ενώ πατάτε το πλήκτρο για εκπομπή του κωδικού ή ο κωδικός εκπέμπεται αυτόματα.

12.11 "SC-REV" (Συνθήκη συνέχισης της σάρωσης)

Ο πομποδέκτης επιτρέπει τη σάρωση είτε στα προγραμματισμένα κανάλια μνήμης, είτε σε όλες τις μπάντες, είτε τμήματος κάποιας μπάντας για την αναζήτηση σημάτων. Όταν βρεθεί κάποιο σήμα ο πομποδέκτης σταματά αυτόματα στη συχνότητα του σήματος για να συνεχιστεί η σάρωση θα πρέπει να οριστεί η συνθήκη συνέχισης ως εξής:

"TO" (Βάσει Χρόνου):

Η σάρωση θα σταματήσει μόλις ανιχνεύσει ένα σήμα. Η σάρωση θα σταματά σε κάθε συχνότητα ή κανάλι για ένα καθορισμένο χρόνο. Μόλις αυτός παρέλθει η σάρωση θα συνεχίσει αυτόματα.

"CO" (Βάσει Σήματος) :

Η σάρωση θα σταματήσει και θα παραμείνει σε μια συχνότητα ή ένα κανάλι μέχρις ότου χαθεί το λαμβανόμενο σήμα.

"SE" (Λειτουργία Αναζήτησης):

Η σάρωση θα σταματήσει και θα παραμείνει σε μια συχνότητα ή ένα κανάλι μετά από την ανίχνευση ενός σήματος.

12.12 "PTT-ID" (Τρόπος εκπομπής κωδικού αναγνώρισης)

"OFF" Να μη γίνεται εκπομπή του κωδικού με το πάτημα του PTT.

"BOT" Εκπομπή του κωδικού με το πάτημα του PTT (ο κωδικός αναγνώρισης μπορεί να προγραμματιστεί ΜΟΝΟ μέσω λογισμικού Η/Υ.

"EOΤ" Εκπομπή του κωδικού με την απελευθέρωση του PTT.

"BOTH" Εκπομπή του κωδικού με το πάτημα ή την απελευθέρωση του PTT.

12.13 "BCL" (Αποκλεισμός εκπομπής σε κανάλι με συνομιλία)

Το χαρακτηριστικό αυτό αποτρέπει την εκπομπή όταν σε ένα κανάλι υπάρχει ένα αρκετά ισχυρό σήμα ικανό να ανοίξει τη φίμωση. Σε μια συχνότητα στην οποία οι σταθμοί χρησιμοποιούν διαφορετικούς υπότονους CTCSS ή ψηφιακούς κωδικούς DCS, η ενεργοποίηση αυτής της λειτουργίας σας αποτρέπει από το να παρεμβάλετε κατά λάθος τους σταθμούς που ήδη συνομιλούν (επειδή ο πομποδέκτης σας μπορεί να σιγάσει από τον δικό του αποκωδικοποιητή τόνο).

12.14 "SFT-D" (Φορά συχνότητας μετατόπισης)

Η συχνότητα μετατόπισης ή "OFFSET" είναι η διαφορά μεταξύ της συχνότητας λήψης και της συχνότητας εκπομπής για τη πρόσβαση σε ένα ραδιοερασιτεχνικό επαναλήπτη. Ρυθμίστε τη συχνότητα μετατόπισης σύμφωνα με τη συχνότητα μετατόπισης του επαναλήπτη μέσω του οποίου θέλετε να επικοινωνήσετε.

12.15 "OFFSET" (Συχνότητα μετατόπισης)

Όταν επικοινωνείτε μέσω ενός επαναλήπτη η κατεύθυνση μετατόπισης της συχνότητας που θα πρέπει να προγραμματιστεί για την μετατόπιση της συχνότητας εκπομπής μπορεί να είναι υψηλότερη ή χαμηλότερη από την συχνότητα λήψης πχ:

Αν θέλουμε να επικοινωνήσουμε μέσω ενός επαναλήπτη του οποίου η συχνότητα εισόδου είναι 145,000 MHz και η συχνότητα εξόδου είναι 145,600 MHz θα πρέπει να προγραμματίσετε στη ρύθμιση "OFFSET" (μενού Νο 26) 00.600 και στη ρύθμιση "SFT-D" (μενού Νο 25) [-], έτσι ώστε ο πομποδέκτης να κάνει λήψη πάντα στους 145,600 MHz και όταν πατάτε το ΡΤΤ να γυρίζει αυτόματα τη συχνότητα της εκπομπής στους 145,000MHz.

12.16 "STE" (Εξάλειψη της ουράς του τόνου)

Η λειτουργία αυτή ενεργοποιεί ή απενεργοποιεί τον τόνο του τέλους εκπομπής. Ο τελικός αυτός τόνος χρησιμοποιείται για επικοινωνίες ΜΟΝΟ μεταξύ πομποδεκτών και θα πρέπει να απενεργοποιείται όταν πρόκειται να επικοινωνήσετε μέσω ενός επαναλήπτη.

13. Υπότονοι CTCSS (σε Hz)

Nº	Tone(Hz)	Nº	Tone(Hz)	Nº	Tone(Hz)	Nº	Tone(Hz)	Nº	Tone(Hz)
1	67.0	11	94.8	21	131.8	31	171.3	41	203.5
2	69.3	12	97.4	22	136.5	32	173.8	42	206.5
3	71.9	13	100.0	23	141.3	33	177.3	43	210.7
4	74.4	14	103.5	24	146.2	34	179.9	44	218.1
5	77.0	15	107.2	25	151.4	35	183.5	45	225.7
6	79.7	16	110.9	26	156.7	36	186.2	46	229.1
7	82.5	17	114.8	27	159.8	37	189.9	47	233.6
8	85.4	18	118.8	28	162.2	38	192.8	48	241.8
9	88.5	19	123.0	29	165.5	39	196.6	49	250.3
10	91.5	20	127.3	30	167.9	40	199.5	50	254.1

14. Ψηφιακοί Κωδικοί DCS

N°	Code	N°	Code	N°	Code	N°	Code	N°	Code
1	D023N	22	D131N	43	D251N	64	D371N	85	D532N
2	D025N	23	D132N	44	D252N	65	D411N	86	D546N
3	D026N	24	D134N	45	D255N	66	D412N	87	D565N
4	D031N	25	D143N	46	D261N	67	D413N	88	D606N
5	D032N	26	D145N	47	D263N	68	D423N	89	D612N
6	D036N	27	D152N	48	D265N	69	D431N	90	D624N
7	D043N	28	D155N	49	D266N	70	D432N	91	D627N
8	D047N	29	D156N	50	D271N	71	D445N	92	D631N
9	D051N	30	D162N	51	D274N	72	D446N	93	D632N
10	D053N	31	D165N	52	D306N	73	D452N	94	D645N
11	D054N	32	D172N	53	D311N	74	D454N	95	D654N
12	D065N	33	D174N	54	D315N	75	D455N	96	D662N
13	D071N	34	D205N	55	D325N	76	D462N	97	D664N
14	D072N	35	D212N	56	D331N	77	D464N	98	D703N
15	D073N	36	D223N	57	D332N	78	D465N	99	D712N
16	D074N	37	D225N	58	D343N	79	D466N	100	D723N
17	D114N	38	D226N	59	D346N	80	D503N	101	D731N
18	D115N	39	D243N	60	D351N	81	D506N	102	D732N
19	D116N	40	D244N	61	D356N	82	D516N	103	D734N
20	D122N	41	D245N	62	D364N	83	D523N	104	D743N
21	D125N	42	D246N	63	D365N	84	D526N	105	D754N

15. Τεχνικά Χαρακτηριστικά

15.1 ΓΕΝΙΚΑ :

Περιοχή Κάλυψης	65MHz ~ 108MHz (μόνο λήψη ραδιοσταθμών FM) VHF: 144~146 MHz UHF: 430~ 440MHz (Tx/Rx)
Αριθμός Καναλιών Μνήμης	Μέχρι 128 κανάλια
Σταθερότητα Συχνότητας	2.5ppm
Τάση Λειτουργίας	Επαναφορτιζόμενη μπαταρία Li-ion 7.4 VDC
Βήμα Συντονισμού	2.5/5/6.25/10/12.5/25 kHz
Χωρητικότητα Μπαταρίας	1800 mAh
Θερμοκρασία Λειτουργίας	-20°C ~ +60°C
Σύνθετη Αντίσταση Κεραίας	50Ω
Κατανάλωση κατά την αναμονή	<75mA
Κατανάλωση στη λήψη	380mA
Κατανάλωση στην εκπομπή	<1,4A
Καταστάσεις Λειτουργίας	Μονόδρομος ή ημι-αμφίδρομος
Κύκλος Λειτουργίας	03/03/54 λ ε π τ ά (Λ ή φ η / Ε κ π ο μ π ή / Α ν α μ ο ν ή)
Διαστάσεις	58mm X 110mm X 32mm
Βάρος	130 γ ρ α μ . (π ε ρ ί π ο υ)

15.2 ΠΟΜΠΟΣ :

Ισχύς Εκπομπής	4W/1W
Είδος Διαμόρφωσης	FM
Κλάση Εκπομπής	16K Φ F3E/11K Φ F3E (W/N)
Μέγιστη Απόκλιση	≤5 kHz / ≤2.5 kHz (W/N)
Παρασιτικές Εκπομπές	<-60 dB

Ευαισθησία Δέκτη	0.2 μV (σε 12 dB SINAD)
Ενδοδιαμόρφωση	60 dB
Ισχύς Εξόδου	1000 mW
Επιλεκτικότητα διπλανών καναλιών	65/60dB

15.3 ΔΕΚΤΗΣ :

ΣΗΜΕΙΩΣΗ:

Όλα τα παραπάνω χαρακτηριστικά μπορούν να αλλάξουν χωρίς καμιά προειδοποίηση

16. Αντιμετώπιση Βλαβών

Πρόβλημα	Λύση / Συμβουλή
Δεν τροφοδοτείται ο πομποδέκτης	Η μπαταρία έχει αδειάσει. Επαναφορτίστε ή αλλάξτε μπαταρία. Η μπαταρία έχει τοποθετηθεί λάθος. Αφαιρέστε την και τοποθετήστε την ξανά με τον σωστό τρόπο.
Η μπαταρία αδειάζει αμέσως	Η μπαταρία έχει φτάσει στο τέλος της λειτουργίας της. Αντικαταστήστε την με μια καινούργια. Η μπαταρία δεν έχει φορτίσει πλήρως. Επαναφορτίστε την πλήρως.
Το ενδεικτικό λήψης ανάβει πράσινο, αλλά δεν ακούτε κάποιο σήμα.	Βεβαιωθείτε ότι η ένταση του ήχου είναι ικανοποιητική. Βεβαιωθείτε ότι ο πομποδέκτης έχει προγραμματιστεί με του σωστούς υπότονους CTCSS ή ψηφιακούς κωδικούς DCS, που έχει και η υπόλοιπη ομάδα.
Δεν μπορεί να υπάρξει επικοινωνία με κάποιο άλλο μέλος της ομάδας.	Βεβαιωθείτε ότι ο πομποδέκτης έχει προγραμματιστεί με του σωστούς υπότονους CTCSS ή ψηφιακούς κωδικούς DCS, που έχει και η υπόλοιπη ομάδα. Ο συνομιλητής σας ή εσείς βρίσκεστε σε μακρινή απόσταση που δεν καλύπτει ο πομποδέκτης. Ο συνομιλητής σας ή εσείς βρίσκεστε σε μια περιοχή στην οποία δεν υπάρχει καλή διάδοση του ραδιοσήματος.
Σε κατάσταση αναμονής ο πομποδέκτης αρχίζει να εκπέμπει ξαφνικά χωρίς να πατάτε το PTT.	Ελέγξτε τη στάθμη ευαισθησίας του VOX. Αν είναι πολύ υψηλή, χαμηλώστε την.
Ακούτε συνομιλίες από άλλες ομάδες κατά την επικοινωνία με τη δική σας ομάδα	Αλλάξτε συχνότητα ή κανάλι. Αλλάξτε υπότονους CTCSS ή ψηφιακούς κωδικούς DCS στην ομάδα σας.
Η επικοινωνία με τα άλλα μέλη της ομάδας σας είναι δύσκολη ή έχει κακή ποιότητα.	Εσείς ή ο συνομιλητής σας βρίσκεστε σε μεγάλη απόσταση μεταξύ σας ή βρίσκεστε σε μια περιοχή που δεν ευνοεί την διάδοση της ραδιοσυχνότητας, όπως μέσα σε ένα τούνελ, σε ένα υπόγειο παρκινγκ, σε μια ορεινή περιοχή ή σε ένα χώρο που περιέχει μεγάλες μεταλλικές κατασκευές.
Αν παρόλο τους παραπάνω ελέγχους το πρόβλημα συνεχίζει να υπάρχει, επικοινωνήστε με τον έμπορο ή τον αντιπρόσωπο για την επισκευή του πομποδέκτη σας σε ένα εξουσιοδοτημένο κέντρο.	

17. Παράδειγμα χειροκίνητου προγραμματισμού

Για να προγραμματίσετε τον πομποδέκτη σας για επικοινωνία μέσω επαναλήπτη, με συχνότητα εξόδου 145.625MHz, μετατόπιση συχνότητας (OFFSET) -600Hz, υπότονο CTCSS 88.5Hz χαμηλή ισχύ, στενό εύρος (narrow) ζώνης και αποθήκευση στη θέση μνήμης 010 ακολουθείστε τα παρακάτω βήματα:

Ανοίξτε τον πομποδέκτη. Αν είναι απαραίτητο πιέστε το πλήκτρο **VFO/MR** για να μπειτε σε λειτουργία VFO.

Πιέστε το πλήκτρο **A/B** έτσι ώστε να επιλέξετε την επάνω θέση συχνότητας και στη συνέχεια αν είναι απαραίτητο πιέστε το πλήκτρο **BAND** για επιλογή της μπάντας VHF αντί αυτής των UHF.

17. Παράδειγμα χειροκίνητου προγραμματισμού (συνέχεια)

Στη συνέχεια απενεργοποιήστε τη λειτουργία Dual Watch πατώντας με τη σειρά τα πλήκτρα **MENU+7+MENU** και χρησιμοποιήστε τα πλήκτρα [▲] [▼] για να επιλέξετε τη ρύθμιση **OFF**. Για να αποθηκευτούν οι αλλαγές πιέστε το πλήκτρο **MENU** και για να βγείτε το πλήκτρο **EXIT**.

Επιλέξτε βήμα συντονισμού 12.5 kHz πιέζοντας με τη σειρά τα πλήκτρα **MENU+1+MENU**. Στη συνέχεια χρησιμοποιήστε τα πλήκτρα [▲] [▼] για να επιλέξετε τη ρύθμιση **12.5K**. Για να αποθηκευτούν οι αλλαγές πιέστε το πλήκτρο **MENU** και για να βγείτε το πλήκτρο **EXIT**.

Εισάγεται απευθείας από το πληκτρολόγιο τη συχνότητα 145.625 που είναι και η συχνότητα λήψης του αναμεταδότη.

Στη συνέχεια θα επιλέξετε τη φορά της μετατόπισης συχνότητας πιέζοντας με τη σειρά τα πλήκτρα **MENU+2+5+MENU** και στη συνέχεια χρησιμοποιώντας τα πλήκτρα [▲] [▼] επιλέξετε τη ρύθμιση [-]. Για να αποθηκευτούν οι αλλαγές πιέστε το πλήκτρο **MENU** και για να βγείτε το πλήκτρο **EXIT**.

Στη συνέχεια θα καταχωρήσουμε τη διαφορά συχνότητας (τη μετατόπιση) μεταξύ συχνότητας εισόδου και εξόδου του αναμεταδότη στη περίπτωση μας είναι 600 Hz. Για να καταχωρήσετε τη διαφορά συχνότητας πιέστε με τη σειρά τα παρακάτω πλήκτρα **MENU+2+6+MENU** και στη συνέχεια χρησιμοποιώντας τα πλήκτρα [▲] [▼] είτε το αριθμητικό πληκτρολόγιο, επιλέξετε ή εισάγετε τη μετατόπιση 00.600 H. Για να αποθηκευτούν οι αλλαγές πιέστε το πλήκτρο **MENU** και για να βγείτε το πλήκτρο **EXIT**.

Στη συνέχεια θα καταχωρήσουμε τον υπότονο των 88.5Hz πιέζοντας με τη σειρά τα παρακάτω πλήκτρα **MENU+1+3+MENU** και στη συνέχεια χρησιμοποιώντας τα πλήκτρα [▲] [▼] επιλέξετε **88.5Hz**. Για να αποθηκευτούν οι αλλαγές πιέστε το πλήκτρο **MENU** και για να βγείτε το πλήκτρο **EXIT**.

Στη συνέχεια θα επιλέξετε χαμηλή ισχύ εκπομπής πιέζοντας με τη σειρά τα παρακάτω πλήκτρα **MENU+2+MENU** και στη συνέχεια χρησιμοποιώντας τα πλήκτρα [▲] [▼] επιλέξετε τη ρύθμιση **LOW**. Για να αποθηκευτούν οι αλλαγές πιέστε το πλήκτρο **MENU** και για να βγείτε το πλήκτρο **EXIT**.

Τελειώνοντας με τις ρυθμίσεις επιλέξτε στενή (narrow) ζώνη πιέζοντας με τη σειρά τα παρακάτω πλήκτρα **MENU+5+MENU** και στη συνέχεια χρησιμοποιώντας τα πλήκτρα [▲] [▼] επιλέξετε τη ρύθμιση **NARR**. Για να αποθηκευτούν οι αλλαγές πιέστε το πλήκτρο **MENU** και για να βγείτε το πλήκτρο **EXIT**.

ΤΩΡΑ Ο ΠΟΜΠΟΔΕΚΤΗΣ ΜΠΟΡΕΙ ΝΑ ΕΠΙΚΟΙΝΩΝΗΣΕΙ ΜΕ ΤΟΝ ΕΠΑΝΑΛΗΠΤΗ ΑΝ ΑΥΤΟΣ ΒΡΙΣΚΕΤΑΙ ΕΝΤΟΣ ΕΜΒΕΛΕΙΑΣ

Στη συνέχεια θα αποθηκεύσουμε τη συχνότητα λήψης και τις ρυθμίσεις στη μνήμη με τον αριθμό 10. Για την αποθήκευση όλων των παραπάνω ρυθμίσεων στη θέση μνήμης 10 πιέστε με τη σειρά τα παρακάτω πλήκτρα **MENU+2+7+MENU** και στη συνέχεια είτε χρησιμοποιώντας τα πλήκτρα [▲] [▼] είτε το αριθμητικό πληκτρολόγιο επιλέξτε ή εισάγετε 10. Για επιβεβαίωση και αποθήκευση στη θέση μνήμης 10 πιέστε το πλήκτρο **MENU** και για έξοδο το **EXIT**. Η παραπάνω ενέργεια θα αποθηκεύσει τη συχνότητα λήψης στη θέση μνήμης 10.

Πιέζοντας γρήγορα το πλήκτρο [*SCAN] η οθόνη εμφανίζει τη συχνότητα της εκπομπής 145.025 MHz στο παραπάνω παράδειγμα, πιέστε πάλι τα πλήκτρα **MENU+2+7+MENU** και στη συνέχεια είτε χρησιμοποιώντας τα πλήκτρα [▲] [▼] είτε το αριθμητικό πληκτρολόγιο επιλέξτε ή εισάγετε 10. Για επιβεβαίωση και αποθήκευση στη θέση μνήμης 10 πιέστε το πλήκτρο **MENU** και για έξοδο το **EXIT**. Η παραπάνω ενέργεια θα αποθηκεύσει τη συχνότητα εκπομπής στη θέση μνήμης 10.

18.ΕΓΓΥΗΣΗ

ΠΙΣΤΟΠΟΙΗΤΙΚΟ ΕΓΓΥΗΣΗΣ		
Μάρκα:	Μοντέλο:	Σειριακός Αριθμός:
Όνομα του Αγοραστή :		
Διεύθυνση :		
Πόλη :	Τ.Κ :	Σφραγίδα με επωνυμία εμπόρου
Τηλέφωνο :		
Ημερομηνία Αγοράς :		
ΠΡΟΣΟΧΗ: Η εγγύηση ισχύει μόνο εφόσο είναι σωστά και ευανάγνωστα συμπληρωμένα και να φέρει σφραγίδα και υπογραφή του εμπόρου. Θα πρέπει επίσης να επισυνάπτεται και ένα αντίγραφο της απόδειξης αγοράς του συγκεκριμένου πομποδέκτη.		

Η συσκευή η οποία περιγράφεται σε αυτό το πιστοποιητικό έχει εγγύηση για μια περίοδο δυο (2) ετών από την ημερομηνία αγοράς της. Αυτή η εγγύηση είναι μοναδική και μη μεταβιβάσιμη και δεν μπορεί να επανενδοθεί. Σε περίπτωση αντικατάστασης ελαττωματικού προϊόντος ή εξαρτήματος αυτού δεν συνεπάγεται σε καμία περίπτωση επέκταση αυτής της εγγύησης.

Η εγγύηση αυτή καλύπτει την δωρεάν αντικατάσταση όλων εκείνων των μερών που είναι ελαττωματικά είτε αυτά είναι υλικά είτε είναι συστατικά που χρησιμοποιούνται στη κατασκευή ή και στη συναρμολόγηση της συσκευής.

Η εγγύηση δεν καλύπτει τυχόν βλάβες που προκλήθηκαν τυχαία, από ακατάλληλη εγκατάσταση και χρήση, από στατικό ηλεκτρισμό (π.χ. καταιγίδες), από τη σύνδεση σε μια μη ενδεδειγμένη πηγή τροφοδοσίας, από αντίστροφη πολικότητα στην παροχή ηλεκτρικής τάσης, ή σε οποιοδήποτε ισχυρισμό για τυχόν αλλοίωση της εξωτερικής εμφάνισης μετά από κανονική χρήση, ούτε για τη ποσότητα ή την κατάσταση των διαφόρων αξεσουάρ. Ο έλεγχος των αξεσουάρ είναι ευθύνη του αγοραστή κατά την αγορά της συσκευής.

Η εγγύηση δεν καλύπτει τις επαναφορτιζόμενες μπαταρίες, ακόμη και αν αυτές αποτελούν μέρος της αγοράς της συσκευής, επειδή θεωρούνται αναλώσιμα, τυχόν δυσλειτουργία τους θα πρέπει να αναφέρεται εντός προθεσμίας δεκαπέντε ημερών από την ημερομηνία αγοράς.

Η εγγύηση ακυρώνεται στις εξής παραδοχές:

1. Συσκευές στις οποίες έχουν γίνει επεμβάσεις από τρίτους, εκτός των εξουσιοδοτημένων κέντρων επισκευής.
2. Συσκευές ή αξεσουάρ των οποίων οι σειριακοί αριθμοί έχουν αλλοιωθεί, διαγραφεί ή δεν μπορούν να αναγνωστούν.
3. Σε μη ενδεικνυόμενη χρήση της συσκευής.

Για να κάνετε χρήση της εγγύησης θα πρέπει να προσκομίσετε μαζί με τη συσκευή, τα αξεσουάρ και τα ακόλουθα έντυπα:

1. Το παραπάνω πιστοποιητικό εγγύησης πλήρως συμπληρωμένο και σφραγισμένο.
2. Την πρωτότυπη απόδειξη (ή αντίγραφο) της αγοράς του πομποδέκτη.
3. Σαφή περιγραφή των βλαβών που παρουσιάζονται.

Οι όροι της εγγύησης που περιέχονται στο παρόν πιστοποιητικό δεν αποκλείουν, τροποποιούν ή περιορίζουν τα νόμιμα δικαιώματα του αγοραστή από την ισχύουσα νομοθεσία κατά το διάστημα της αγοράς, αλλά προστίθενται σε αυτήν.